



Leistungsschalter3p Anlagen/Kabelschutz

Typ **NZMB2-A160**

Art.-Nr. **259088**



Lieferprogramm

Sortiment			Leistungsschalter
Schutzfunktion			Anlagen- und Kabelschutz
Norm/Zulassung			IEC
Einbautechnik			Festeinbau
Auslösetechnik			Thermomagnetischer Auslöser
Baugröße			NZM2
Leiteranzahl			3-polig
Standardausrüstung			Schraubanschluss
Schaltvermögen			
400/415 V 50/60 Hz	I_{cu}	kA	25
Bemessungsstrom = Bemessungsdauerstrom			
Bemessungsstrom = Bemessungsdauerstrom	$I_n = I_u$	A	160
Einstellbereich			
Überlastauslöser			
Überlastauslöser	I_r	A	125 - 160
Kurzschlussauslöser			
unverzögert	$I_i = I_n \times \dots$		6 - 10

Allgemeines

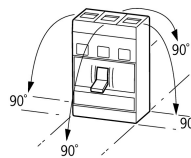
Normen und Bestimmungen			IEC/EN 60947, VDE 0660
Berührungsschutz			finger- und handrücksicher nach VDE 0106 Teil 100
Klimafestigkeit			Feuchte Wärme, konstant, nach IEC 60068-2-78 Feuchte Wärme, zyklisch, nach IEC 60068-2-30
Umgebungstemperatur		°C	
Umgebungstemperatur Lagerung		°C	- 40 - + 80
Betrieb		°C	- 25 ... + 70
Schockfestigkeit (Halbsinusstoß 10 ms) nach IEC 60068-2-27		g	20 (Halbsinusstoß 20 ms)
Sichere Trennung nach EN 61140			
zwischen Hilfskontakten und Hauptstrombahnen		V AC	500
zwischen den Hilfskontakten		V AC	300
Gewicht		kg	2.345
Einbaulage			
Einbaulage			senkrecht und 90° nach allen Richtungen  mit Fehlerstromauslöser XFI: - NZM1, N1, NZM2, N2: senkrecht und 90° nach allen Richtungen mit Steckvorrichtung: - NZM1, N1, NZM2, N2: senkrecht, 90° rechts/links mit Ausfahrvorrichtung: - NZM3, N3: senkrecht, 90° links - NZM4, N4: senkrecht mit Fernantrieb: - NZM2, N(S)2, NZM3, N(S)3, NZM4, N(S)4: senkrecht und 90° nach allen Richtungen
Energie-Einspeiserichtung			beliebig
Schutzart			
Gerät			im Bereich der Bedienteile: IP20 (Basisschutzart)
Gehäuse			mit Blendrahmen: IP40

Anschlussklemmen			mit Türkupplungsdrehgriff: IP66 Tunnelklemme: IP10 Phasentrenner und Bandklemme: IP00
Weitere Technische Daten (Blätterkatalog)			Gewichte Temperatureinfluss, Derating Wirkverlustleistung

Leistungsschalter

Bemessungsstrom = Bemessungsdauerstrom	$I_n = I_u$	A	160
Bemessungsstoßspannungsfestigkeit	U_{imp}		
Hauptstrombahnen		V	8000
Hilfsstrombahnen		V	6000
Bemessungsbetriebsspannung	U_e	V AC	440
Überspannungskategorie/Verschmutzungsgrad			III/3
Bemessungsisolationsspannung	U_i	V	690
Einsatz in IT-Netzen		V	440

Schaltvermögen

Bemessungskurzschlusseinschaltvermögen	I_{cm}		
240 V	I_{cm}	kA	63
400/415 V	I_{cm}	kA	53
440 V 50/60 Hz	I_{cm}	kA	53
Bemessungskurzschlussausschaltvermögen I_{cn}	I_{cn}		
I_{cu} nach IEC/EN 60947 Schaltfolge O-t-CO	I_{cu}	kA	
240 V 50/60 Hz	I_{cu}	kA	30
400/415 V 50/60 Hz	I_{cu}	kA	25
440 V 50/60 Hz	I_{cu}	kA	25
525 V 50/60 Hz	I_{cu}	kA	15
I_{cs} nach IEC/EN 60947 Schaltfolge O-t-CO-t-CO	I_{cs}	kA	
240 V 50/60 Hz	I_{cs}	kA	30
400/415 V 50/60 Hz	I_{cs}	kA	25
440 V 50/60 Hz	I_{cs}	kA	18.5
maximale NH-Sicherung		A gG/gL	355
			Maximale Vorsicherung, wenn der zu erwartende Kurzschlussstrom an der Einbaustelle das Schaltvermögen des Leistungsschalters übersteigt.
Gebrauchskategorie nach IEC/EN 60947-2			A
Bemessungsein- und -ausschaltvermögen			
Bemessungsbetriebsstrom	I_e	A	
AC-1			
400 V	I_e	A	300
415 V	I_e	A	300
690 V	I_e	A	300
AC-3			
400 V	I_e	A	160
415 V	I_e	A	160
690 V	I_e	A	160
Lebensdauer, mechanisch (davon max. 50% Auslösung durch A/U-Auslöser)	Schaltspiele		20000
Lebensdauer, elektrisch			
AC-1			
400 V V 50/60 Hz	Schaltspiele		10000
415 V V 50/60 Hz	Schaltspiele		10000
AC-3			
415 V 50/60 Hz	Schaltspiele		6500
max. Schalthäufigkeit		S/h	120
Stromwärmeverluste je Pol bei I_u bezogen auf den maximalen Nennstrom der Baugröße		W	19
			Bei Stromwärmeverluste je Pol beziehen sich die Angaben auf den maximalen Nennstrom der Baugröße.

Anschlussquerschnitte

Standardausrüstung			Schraubanschluss
Übersicht			Basisausstattung Rahmenklemme ● - - Schraubanschluss ● ● ● Zusatzausrüstung Rahmenklemmen ● ● - Schraubanschluss ● - ● Tunnelklemme ● ● ● Rückseitiger Anschluss ● ● ● Bandanschluss - - ●
Rundleiter Cu			
Rahmenklemme			
eindrätig		mm ²	1 x (4 - 16) 2 x (4 - 16)
mehrdrätig		mm ²	1 x (25 - 185) 2 x (25 - 70)
Tunnelklemme			
eindrätig		mm ²	1 x 16
mehrdrätig		mm ²	
mehrdrätig		mm ²	1 x (25 - 185)
Schraubanschluss und rückseitiger Anschluss			
direkt am Schalter			
eindrätig		mm ²	1 x (4 - 16) 2 x (4 - 16)
mehrdrätig		mm ²	1 x (25 - 185) 2 x (25 - 70)
Al-Leitungen, Cu-Kabel			
eindrätig		mm ²	1 x 16
mehrdrätig		mm ²	
mehrdrätig		mm ²	1 x (25 - 185) je nach Kabelhersteller bis zu 240 mm ² anschließbar
Schraubanschluss und rückseitiger Anschluss			
Cu-Band, gelocht	min.	mm	2 x 16 x 0.8
Cu-Band, gelocht	max.	mm	10 x 16 x 0.8
Cu-Band (Lamellenzahl x Breite x Lamellenstärke)			
Rahmenklemme			
	min.	mm ²	2 x 9 x 0.8
	max.	mm ²	10 x 16 x 0.8
Schraubanschluss und rückseitiger Anschluss			
Cu-Band, gelocht	min.	mm	2 x 16 x 0.8
Cu-Band, gelocht	max.	mm	10 x 16 x 0.8
Cu-Schiene (Breite x Dicke)	mm		
Schraubanschluss und rückseitiger Anschluss			
Schraubanschluss			M8
direkt am Schalter			
	min.	mm ²	16 x 5
	max.	mm ²	20 x 5
Steuerleitungen			
		mm ²	1 x (0.75 - 2.5) 2 x (0.75 - 1.5)

Technische Daten nach ETIM 4.0

Polzahl			3
Bemessungsdauerstrom I _u		A	160
Anzahl der Hilfskontakte als Öffner			0
Anzahl der Hilfskontakte als Schließer			0

Gerätebauart		Einbaugerät Festeinbautechnik
Mit Unterspannungsauslöser		Nein
Motorantrieb optional		Ja
Integrierter Erdschlussschutz		Nein
Geeignet für Hutschiennenmontage		Nein
Einstellbereich des unverzögerten Kurzschlussauslösers	A	1600
Einstellbereich des kurzzeitverzögerten Kurzschlussauslösers	A	0
Bemessungsgrenzkurzschlussausschaltstrom I _{cu} bei 400 V, 50 Hz	kA	25
Ausgelöstmelder vorhanden		Nein
Ausführung des Betätigungselements		Kipphebel
Anschlussart Hauptstromkreis		Schraubanschluss
Motorantrieb integriert		Nein
Position des Anschlusses für Hauptstromkreis		vorderseitiger Anschluss
Schutzart (IP)		IP20
Anzahl der Hilfskontakte als Wechsler		0
Einstellbereich Überlastauslöser	A	160

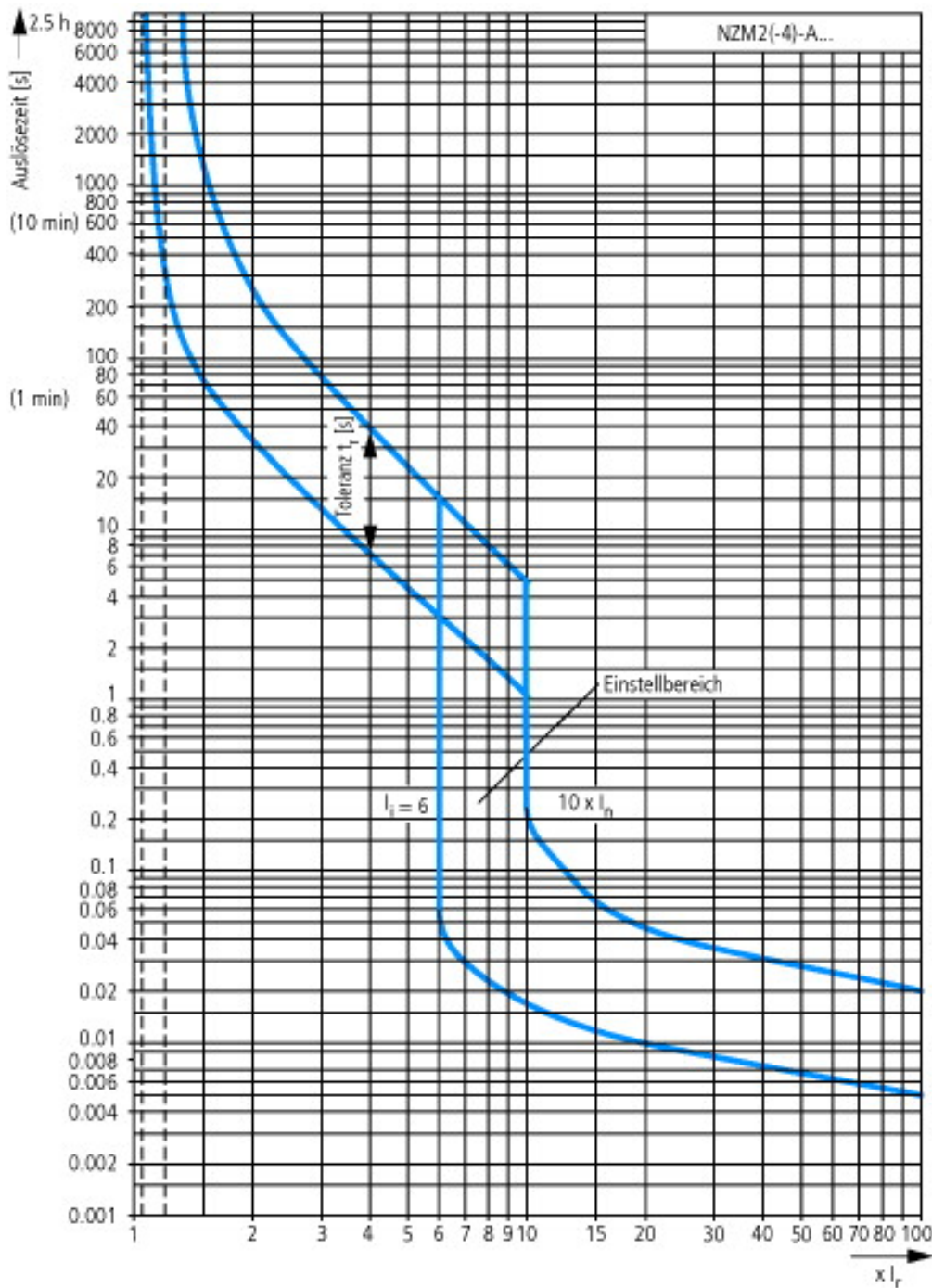

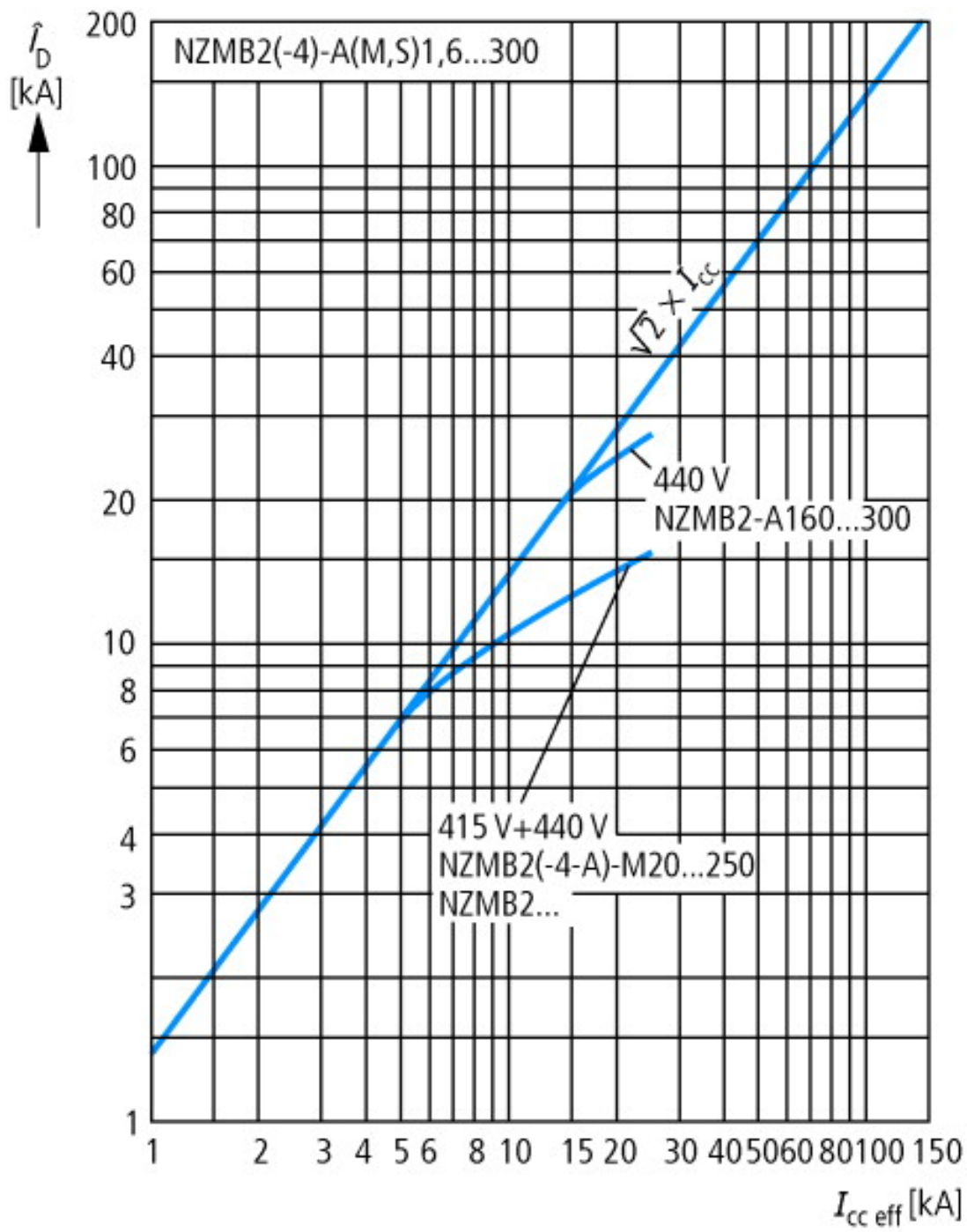

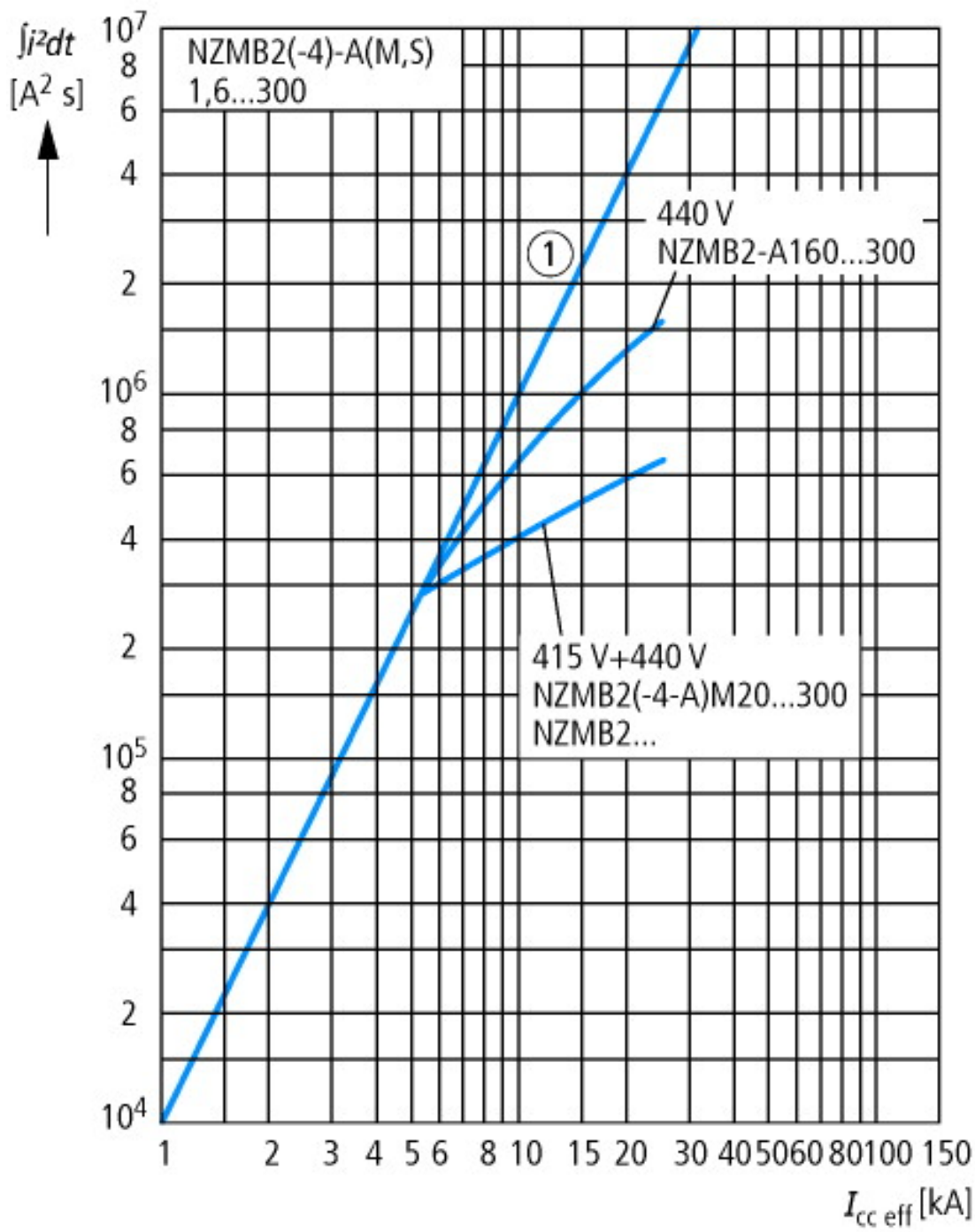

Abmessungen

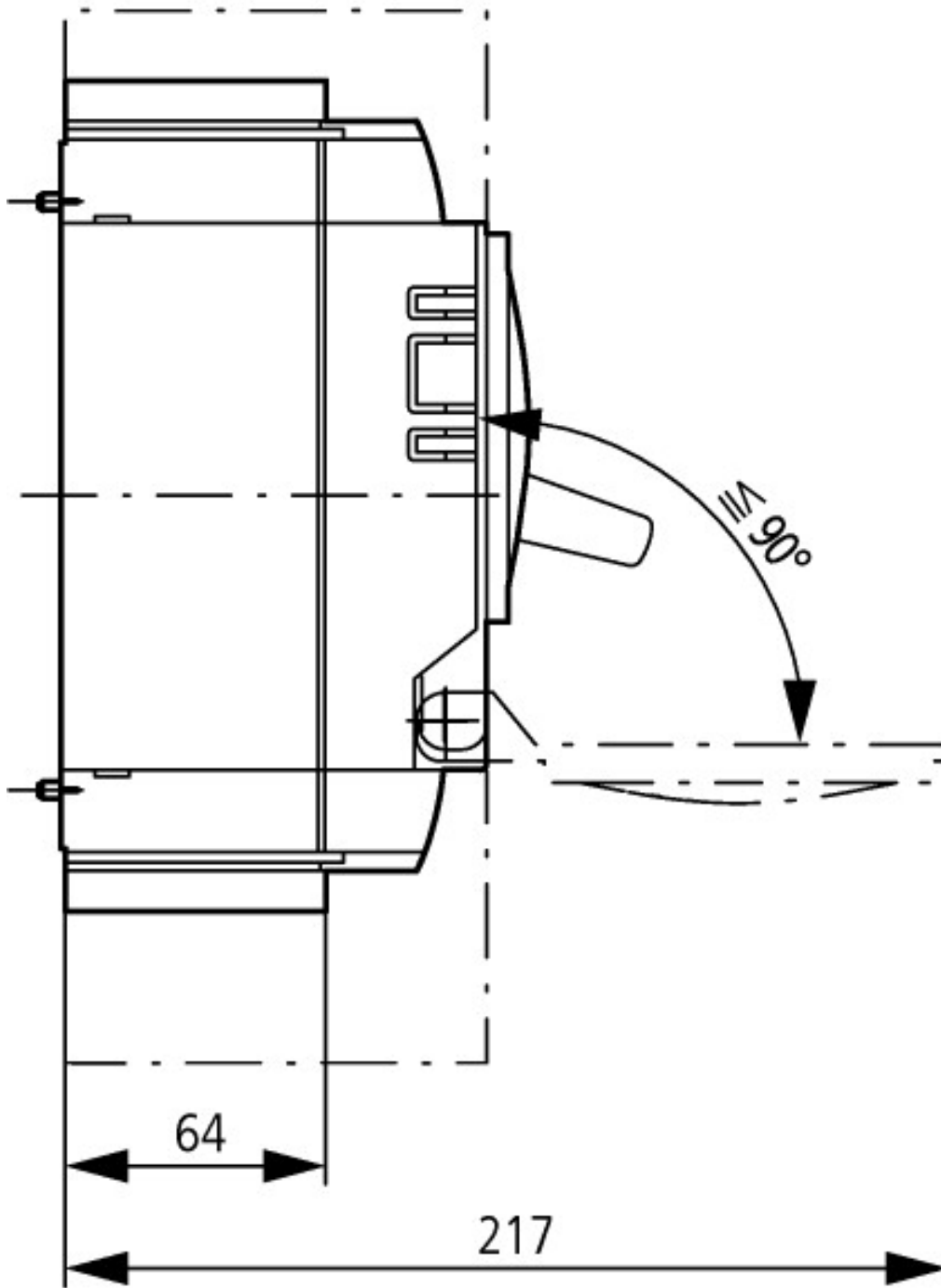

Weitere Produktinformationen (Verlinkungen)

IL01206006Z (AWA1230-1916) Leistungsschalter, Grundgerät

ftp://ftp.moeller.net/DOCUMENTATION/AWA_INSTRUCTIONS/IL01206006Z2010_11.pdf